

PILLAR

SUPER TYPE

PILLARFITTING®

PAT. : JAPAN, USA, TAIWAN, EUROPE, KOREA.



スーパータイプ
ピラーフィッティング®

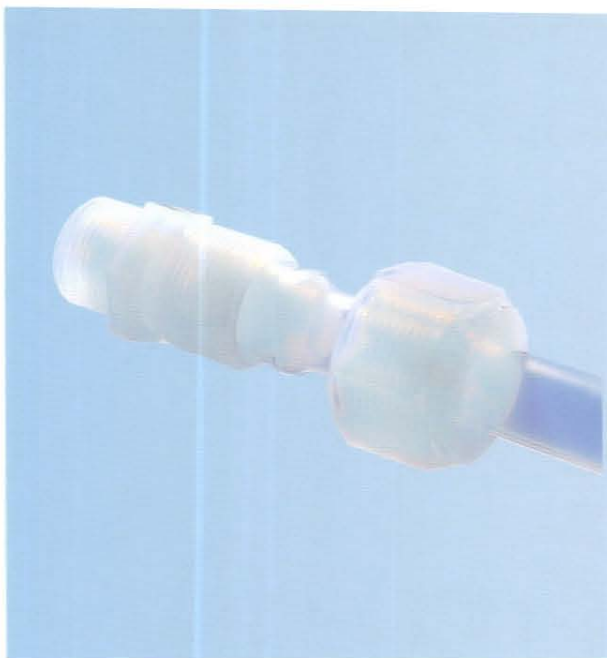

スーパータイプ ピラーフィッティング®シリーズは、半導体市場の“クリーン度”“高温下での使用”“配管サイズへの適応性”等々それぞれの高度で多様なご要求に、充分にご満足いただけるふっ素樹脂製継手です。

特長

1 ダブルシール構造

一次シールは、スリーブとチューブおよび本体とスリーブ。二次シールは、本体とチューブ外壁によりシールされる二重構造で優れたシール性を示します。

2 熱サイクルに強い

チューブ外径がナット内径より大きく、チューブをスリーブが保持しますので、十分な抜け止め効果が得られます。さらに、スリーブは本体にくい込み保持されますのでクリーブが少なく、従来の内径リングタイプより、熱サイクルに強い構造となっています。

3 液溜りが少ない

スリーブとチューブおよび本体の密着性が高いため液溜りが少なく、スリーブ内径はチューブ内径に近いので、大きな流路を確保できます。

4 高い使用圧力、温度

最高使用温度200℃、強度はチューブ破裂圧をはるかに上回る性能を持ちます。

5 クリーン

スリーブをチューブに圧入しても、摺動部が流路とならない上に液溜りが少ないため、従来の内径リングタイプと異なり、クリーンな配管を可能にします。

6 繰り返し結合が可能

スリーブとチューブは一体化されますので、繰り返しの結合が容易で作業が簡単です。

7 強い曲げ強度

スリーブでチューブを補強しますので、曲げや変形に強く抜けることがありません。

ADVANTAGE

1 Double seal structure

High sealing performance is obtained by double seal structure.

2 High safety

High effect of protecting slip out is secured. This structure is very few creep and strong for heat cycle.

3 Very few liquid pocket large flow is secured

Because of sleeve, liquid pocket is very few, and large flow rate is ensured.

4 High pressure and temperature

Max. working temperature is 200 deg.°C, strength is for higher than burst pressure of tube.

5 Clean

After sleeve is pressed into tube, sliding part is not used to passage and also liquid pocket is very few, clean piping is available.

6 Repeating use is available

Sleeve and tube comes to togetherness, repeating combine is very easy and also working is very simple.

7 Strong bending strength

As tube is strengthened by sleeve, very strong for bending and deforming and also never slip out.

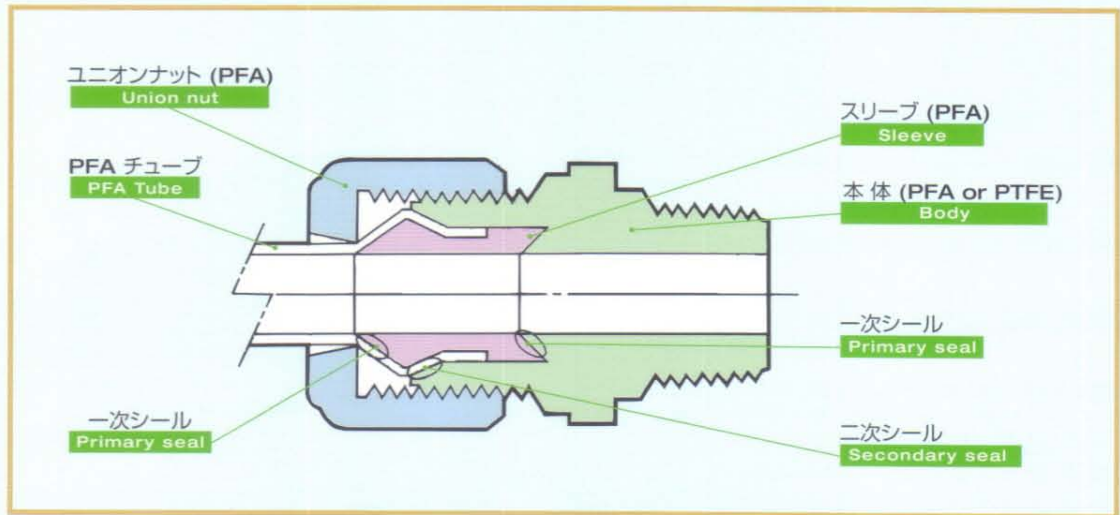

取付方法

● チューブの取付方法

図の如く、本体スリーブ、ユニオンナットで構成されております。

取付方法は：

- ① チューブにユニオンナットを通します。
- ② チューブ内径へスリーブを圧入します。
- ③ ナットを手で強く締めたのち、所定の締付け隙間になるまでスパナ等で締付けます。締め過ぎないように注意してください。
- ④ 締付け管理には、ピラー隙間ゲージを使用してください。

上記取付により、チューブはナット穴径よりも大きくなり、十分な抜け止め効果を発揮するとともに、2重シール構造により、高いシール性が得られます。

ご使用に際しては、必ず取扱説明書「取説No48」の最新版をお読みください。

ASSEMBLING

● Insertion of tube

Composed of fitting, sleeve and union nut as shown on Fig.

Installation method is :

- ① Run the tube through union nut.
- ② Insert the sleeve to tube.
- ③ Turn nut up to the required clearance by spanner, after tightening by hand firmly.
- ④ To check the tightness of union nut, use gap gauges.

After above procedure, effect to prevent slip out is available, and also because of double sealing structure, high sealing performance is available. It is advised to read an instruction manual, prior to use.

Super Type Pillarfitting®

仕様 Specification

最高使用温度 Max temperature in operation **200℃**

最高使用圧力 Max pressure in operation **0.7MPa**

使用流体 Fluid **液 For liquid use only**

※使用温度と使用圧力の関係については、右表をご参照ください。
※Please refer to the chart for operating temperature and working pressure.

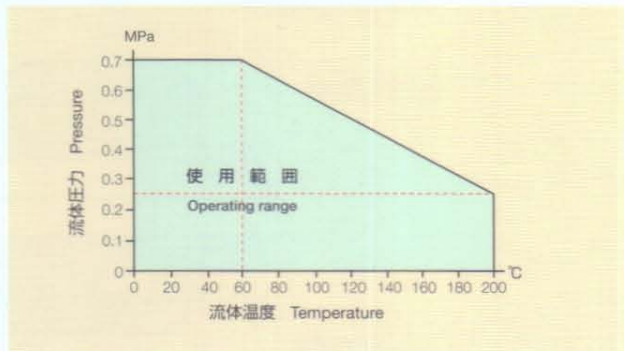

適用チューブサイズ Tube size

mm tube type		単位: mm	
外径×内径 Tube size O.D×I.D	肉厚 Thickness	許容差 Tolerance	
		外径 O.D	肉厚 Thickness
3×2	0.5	±0.10	±0.05
4×3	0.5		
6×4	1.0		
8×6	1.0	±0.12	±0.06
10×8	1.0		
12×10	1.0		
19×15.8	1.6		
25×22	1.5	±0.20	±0.10

Inch tube type		単位: mm	
外径×内径 Tube size O.D×I.D	肉厚 Thickness	許容差 Tolerance	
		外径 O.D	肉厚 Thickness
3.18×2.18 (1/8"×0.086")	0.5	±0.10	±0.05
6.35×3.95 (1/4"×5/32")	1.2		
9.53×6.33 (3/8"×1/4")	1.6 (1/16")	±0.12	±0.10
12.7×9.5 (1/2"×3/8")			
19×15.8 (3/4"×5/8")			
25.4×22.2 (1"×7/8")		±0.20	

適用チューブ材質 Tube material

PFA, PTFE

ご注文方法 How to order

※ご注文はカタログ製品No.でお願いします。 ※Please order with PART No. which is described at catalogue.

S - MC 10 - 1 B

S スーパータイプ Super type PILLARFITTING	- 継手形状記号 (メイルコネクタ) Fitting type (Male Connector)	MC 適用チューブ呼び径 (チューブ外径10mm) Tube nominal size (Tube outside diameter 10mm)	10 適用管用ネジまたは チューブ呼び径 (JIS 管用テーパネジ R1/8) Tube of thread nominal size (JIS taper pipe thread R1/8)	- 1 継手本体の材質=A...PTFE Fitting material B...PFA スリーブ=B...PFA Sleeve material ユニオンナット=B...PFA Union nut material ハーフナット=B...PFA Half nut material	B
---	--	--	---	---	---

適用管用ネジの表し方 Indication of pipe thread

管用ネジの種類 Kinds	JIS管用テーパネジ JIS taper pipe thread						アメリカ管用テーパネジ American Standard Taper pipe thread					
	R1/8, Rc1/8	R1/4, Rc1/4	R3/8, Rc3/8	R1/2, Rc1/2	R3/4, Rc3/4	R1, Rc1	NPT1/8*	NPT1/4*	NPT3/8*	NPT1/2*	NPT3/4*	NPT1*
表示方法 Indication mark	1	2	3	4	6	8	N1	N2	N3	N4	N6	N8

適用チューブの表し方 Indication of tube

チューブの種類 Kinds	チューブ外径 Tube size O.D.													
	3mm	4mm	6mm	8mm	10mm	12mm	19mm	25mm	1/8" (3.18mm)	1/4" (6.35mm)	3/8" (9.53mm)	1/2" (12.7mm)	3/4" (19mm)	1" (25.4mm)
表示方法 Indication mark	3	4	6	8	10	12	19	25	W1	W2	W3	W4	W6	W8

※チューブ外径 19mm = 3/4inch (W6) ※Tube O.D. 19mm = 3/4inch (W6)

Super Type Pillarfitting®

1 メールコネクタ MALE CONNECTOR

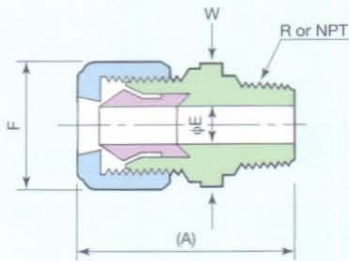

・ Wは本体2面幅を示す。 ・ "W" means width of surface distance.

製品 No. PART No.	適用チューブ Tube Size	管用ネジ Thread Size	(A)	φE	F	W
mm tube type Dimension : mm						
S-MC 3-1B	3×2	R 1/8	30.8	2.1	φ12	12
S-MC 3-2B	〃	R 1/4	34.8	〃	〃	〃
S-MC 4-1B	4×3	R 1/8	30.7	3.1	φ12	12
S-MC 4-2B	〃	R 1/4	34.7	〃	〃	〃
S-MC 6-1B	6×4	R 1/8	35.5	4.4	16	14
S-MC 6-2B	〃	R 1/4	39.5	〃	〃	〃
S-MC 6-3B	〃	R 3/8	〃	〃	〃	〃
S-MC 8-1B	8×6	R 1/8	38.4	4.4	19	16
S-MC 8-2B	〃	R 1/4	42.4	6	〃	〃
S-MC 8-3B	〃	R 3/8	〃	6.5	〃	〃
S-MC 8-4B	〃	R 1/2	46.4	〃	〃	〃
S-MC 10-1B	10×8	R 1/8	42.7	4.4	22	18
S-MC 10-2B	〃	R 1/4	46.7	6	〃	〃
S-MC 10-3B	〃	R 3/8	〃	8	〃	〃
S-MC 10-4B	〃	R 1/2	50.7	〃	〃	〃
S-MC 12-2B	12×10	R 1/4	50	6	27	22
S-MC 12-3B	〃	R 3/8	〃	10	〃	〃
S-MC 12-4B	〃	R 1/2	54	〃	〃	〃
S-MC 12-6B	〃	R 3/4	56	〃	〃	〃
S-MC 19-3B	19×15.8	R 3/8	62.4	10	38	32
S-MC 19-4B	〃	R 1/2	66.4	12	〃	〃
S-MC 19-6B	〃	R 3/4	68.4	16	〃	〃
S-MC 25-6B	25×22	R 3/4	79	16	50	41
S-MC 25-8B	〃	R 1	82	22.2	〃	〃
Inch tube type Dimension : mm						
S-MC W1-N1B	1/8"×0.086"	NPT 1/8"	30.8	2.1	φ12	12
S-MC W1-N2B	〃	NPT 1/4"	34.8	〃	〃	〃
S-MC W2-N1B	1/4"×5/32"	NPT 1/8"	35.5	4.4	16	14
S-MC W2-N2B	〃	NPT 1/4"	39.5	〃	〃	〃
S-MC W2-N3B	〃	NPT 3/8"	〃	〃	〃	〃
S-MC W3-N1B	3/8"×1/4"	NPT 1/8"	42.7	4.4	22	18
S-MC W3-N2B	〃	NPT 1/4"	46.7	6	〃	〃
S-MC W3-N3B	〃	NPT 3/8"	〃	8	〃	〃
S-MC W3-N4B	〃	NPT 1/2"	50.7	〃	〃	〃
S-MC W4-N2B	1/2"×3/8"	NPT 1/4"	50	6	27	22
S-MC W4-N3B	〃	NPT 3/8"	〃	10	〃	〃
S-MC W4-N4B	〃	NPT 1/2"	54	〃	〃	〃
S-MC W4-N6B	〃	NPT 3/4"	56	〃	〃	〃
S-MC W6-N3B	3/4"×5/8"	NPT 3/8"	62.4	10	38	32
S-MC W6-N4B	〃	NPT 1/2"	66.4	12	〃	〃
S-MC W6-N6B	〃	NPT 3/4"	68.4	16	〃	〃
S-MC W8-N6B	1"×7/8"	NPT 3/4"	79	16	50	41
S-MC W8-N8B	〃	NPT 1"	82	22.2	〃	〃

- ・ ミリチューブタイプでNPTネジ、インチチューブタイプでRネジも製作可能ですのでお問い合わせください。
- ・ Special items are available.
- ・ 全ての寸法は参考値です。
- ・ All dimensions are for reference only.

2 メールエルボ MALE ELBOW

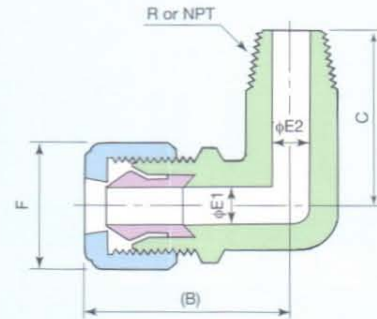

製品 No. PART No.	適用チューブ Tube Size	管用ネジ Thread Size	(B)	C	φE1	φE2	F	W
mm tube type Dimension : mm								
S-ME 3-1B	3×2	R 1/8	22.8	18.5	2.1	2.1	φ12	8
S-ME 3-2B	〃	R 1/4	〃	22.5	〃	〃	〃	〃
S-ME 4-1B	4×3	R 1/8	22.7	18.5	3.1	3.1	φ12	8
S-ME 4-2B	〃	R 1/4	〃	22.5	〃	〃	〃	〃
S-ME 6-1B	6×4	R 1/8	30	21	4.4	4.4	16	10
S-ME 6-2B	〃	R 1/4	〃	25	〃	〃	〃	〃
S-ME 6-3B	〃	R 3/8	〃	〃	〃	〃	〃	〃
S-ME 8-1B	8×6	R 1/8	35.9	22.5	6.5	4.4	19	13
S-ME 8-2B	〃	R 1/4	〃	26.5	〃	6.5	〃	〃
S-ME 8-3B	〃	R 3/8	〃	〃	〃	〃	〃	〃
S-ME 8-4B	〃	R 1/2	〃	30	〃	〃	〃	〃
S-ME 10-1B	10×8	R 1/8	38.2	24	8	4.4	22	14
S-ME 10-2B	〃	R 1/4	〃	28	〃	6	〃	〃
S-ME 10-3B	〃	R 3/8	〃	〃	〃	8	〃	〃
S-ME 10-4B	〃	R 1/2	〃	32	〃	〃	〃	〃
S-ME 12-2B	12×10	R 1/4	47	32	10	6	27	18
S-ME 12-3B	〃	R 3/8	〃	〃	〃	10	〃	〃
S-ME 12-4B	〃	R 1/2	〃	35	〃	〃	〃	〃
S-ME 12-6B	〃	R 3/4	〃	37	〃	〃	〃	〃
S-ME 19-3B	19×15.8	R 3/8	60.4	39	16	10	38	27
S-ME 19-4B	〃	R 1/2	〃	42	〃	12	〃	〃
S-ME 19-6B	〃	R 3/4	〃	43	〃	16	〃	〃
S-ME 25-6B	25×22	R 3/4	69	45	22.2	16	50	34
S-ME 25-8B	〃	R 1	〃	48	〃	22.2	〃	〃
Inch tube type Dimension : mm								
S-ME W1-N1B	1/8"×0.086"	NPT 1/8"	22.8	18.5	2.1	2.1	φ12	8
S-ME W1-N2B	〃	NPT 1/4"	〃	22.5	〃	〃	〃	〃
S-ME W2-N1B	1/4"×5/32"	NPT 1/8"	30	21	4.4	4.4	16	10
S-ME W2-N2B	〃	NPT 1/4"	〃	25	〃	〃	〃	〃
S-ME W2-N3B	〃	NPT 3/8"	〃	〃	〃	〃	〃	〃
S-ME W3-N1B	3/8"×1/4"	NPT 1/8"	38.2	24	8	4.4	22	14
S-ME W3-N2B	〃	NPT 1/4"	〃	28	〃	6	〃	〃
S-ME W3-N3B	〃	NPT 3/8"	〃	〃	〃	8	〃	〃
S-ME W3-N4B	〃	NPT 1/2"	〃	32	〃	〃	〃	〃
S-ME W4-N2B	1/2"×3/8"	NPT 1/4"	47	32	10	6	27	18
S-ME W4-N3B	〃	NPT 3/8"	〃	〃	〃	10	〃	〃
S-ME W4-N4B	〃	NPT 1/2"	〃	35	〃	〃	〃	〃
S-ME W4-N6B	〃	NPT 3/4"	〃	37	〃	〃	〃	〃
S-ME W6-N3B	3/4"×5/8"	NPT 3/8"	60.4	39	16	10	38	27
S-ME W6-N4B	〃	NPT 1/2"	〃	42	〃	12	〃	〃
S-ME W6-N6B	〃	NPT 3/4"	〃	43	〃	16	〃	〃
S-ME W8-N6B	1"×7/8"	NPT 3/4"	69	45	22.2	16	50	34
S-ME W8-N8B	〃	NPT 1"	〃	48	〃	22.2	〃	〃

- ・ ミリチューブタイプでNPTネジ、インチチューブタイプでRネジも製作可能ですのでお問い合わせください。
- ・ Special items are available.
- ・ 全ての寸法は参考値です。
- ・ All dimensions are for reference only.

Super Type Pillarfitting®

3

メイルブランチティ MALE BRANCH TEE

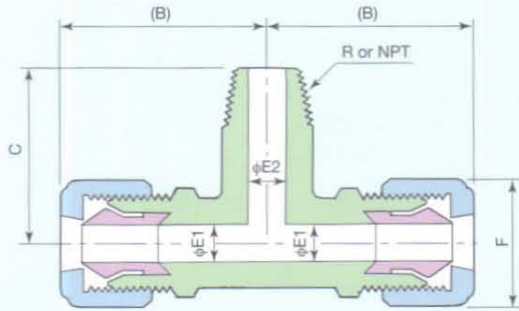

・Wは本体2面幅を示す。

4

メイルランティ MALE RUN TEE

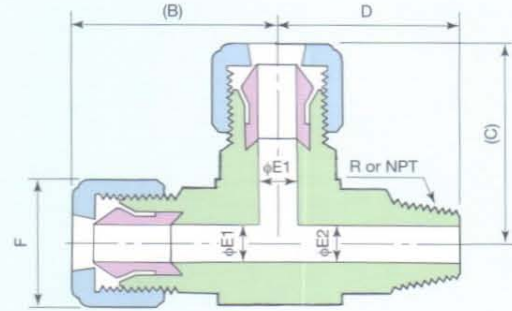

・"W" means width of surface distance.

製品 No. PART No.	通用チューブ Tube Size	管用ネジ Thread Size	(B)	C	φE1	φE2	F	W
mm tube type								
Dimension : mm								
S-MBT 3-1B	3×2	R 1/8	22.8	18.5	2.1	2.1	φ12	8
※S-MBT 3-2B	〃	R 1/4	〃	22.5	〃	〃	〃	〃
S-MBT 4-1B	4×3	R 1/8	22.7	18.5	3.1	3.1	φ12	8
※S-MBT 4-2B	〃	R 1/4	〃	22.5	〃	〃	〃	〃
S-MBT 6-1B	6×4	R 1/8	30	21	4.4	4.4	16	10
S-MBT 6-2B	〃	R 1/4	〃	25	〃	〃	〃	〃
S-MBT 6-3B	〃	R 3/8	〃	〃	〃	〃	〃	〃
S-MBT 8-1B	8×6	R 1/8	35.9	22.5	6.5	6	19	13
※S-MBT 8-2B	〃	R 1/4	〃	26.5	〃	6.5	〃	〃
※S-MBT 8-3B	〃	R 3/8	〃	〃	〃	〃	〃	〃
※S-MBT 8-4B	〃	R 1/2	〃	30	〃	〃	〃	〃
※S-MBT 10-1B	10×8	R 1/8	38.2	24	8	4.4	22	14
S-MBT 10-2B	〃	R 1/4	〃	28	〃	6	〃	〃
S-MBT 10-3B	〃	R 3/8	〃	〃	〃	8	〃	〃
S-MBT 10-4B	〃	R 1/2	〃	32	〃	10	〃	〃
S-MBT 12-2B	12×10	R 1/4	47	32	10	6	27	18
S-MBT 12-3B	〃	R 3/8	〃	〃	〃	10	〃	〃
S-MBT 12-4B	〃	R 1/2	〃	35	〃	〃	〃	〃
※S-MBT 12-6B	〃	R 3/4	〃	37	〃	12	〃	〃
S-MBT 19-3B	19×15.8	R 3/8	60.4	39	16	10	38	27
S-MBT 19-4B	〃	R 1/2	〃	42	〃	12	〃	〃
S-MBT 19-6B	〃	R 3/4	〃	43	〃	16	〃	〃
※S-MBT 25-6B	25×22	R 3/4	69	45	22.2	16	50	34
S-MBT 25-8B	〃	R 1	〃	48	〃	22.2	〃	〃
Inch tube type								
Dimension : mm								
※S-MBT W1-N1B	1/8"×0.086"	NPT 1/8"	22.8	18.5	2.1	2.1	φ12	8
※S-MBT W1-N2B	〃	NPT 1/4"	〃	22.5	〃	〃	〃	〃
S-MBT W2-N1B	1/4"×5/32"	NPT 1/8"	30	21	4.4	4.4	16	10
S-MBT W2-N2B	〃	NPT 1/4"	〃	25	〃	〃	〃	〃
※S-MBT W2-N3B	〃	NPT 3/8"	〃	〃	〃	〃	〃	〃
S-MBT W3-N1B	3/8"×1/4"	NPT 1/8"	38.2	24	8	4.4	22	14
※S-MBT W3-N2B	〃	NPT 1/4"	〃	28	〃	6	〃	〃
S-MBT W3-N3B	〃	NPT 3/8"	〃	〃	〃	8	〃	〃
S-MBT W3-N4B	〃	NPT 1/2"	〃	32	〃	10	〃	〃
S-MBT W4-N2B	1/2"×3/8"	NPT 1/4"	47	32	10	6	27	18
※S-MBT W4-N3B	〃	NPT 3/8"	〃	〃	〃	10	〃	〃
S-MBT W4-N4B	〃	NPT 1/2"	〃	35	〃	〃	〃	〃
S-MBT W4-N6B	〃	NPT 3/4"	〃	37	〃	12	〃	〃
S-MBT W6-N3B	3/4"×5/8"	NPT 3/8"	60.4	39	16	10	38	27
S-MBT W6-N4B	〃	NPT 1/2"	〃	42	〃	12	〃	〃
S-MBT W6-N6B	〃	NPT 3/4"	〃	43	〃	16	〃	〃
※S-MBT W8-N6B	1"×7/8"	NPT 3/4"	69	45	22.2	16	50	34
※S-MBT W8-N8B	〃	NPT 1"	〃	48	〃	22.2	〃	〃

- ・ミリチューブタイプでNPTネジ、インチチューブタイプでRネジも製作可能ですのでお問い合わせください。
- ・Special items are available.
- ・全ての寸法は参考値です。
- ・All dimensions are for reference only.
- ・※印の付いた製品No.は受注生産品です。
- ・※Available on request basis.

製品 No. PART No.	通用チューブ Tube Size	管用ネジ Thread Size	(B)	(C)	D	φE1	φE2	F	W
mm tube type									
Dimension : mm									
※S-MRT 3-1A	3×2	R 1/8	20.3	20.3	14.5	2.1	4.4	φ12	11
※S-MRT 3-2A	〃	R 1/4	21.8	21.8	20	〃	6	〃	14
S-MRT 4-1A	4×3	R 1/8	20.2	20.2	14.5	3.1	4.4	φ12	11
※S-MRT 4-2A	〃	R 1/4	21.7	21.7	20	〃	6	〃	14
S-MRT 6-1A	6×4	R 1/8	28	28	17.5	4.4	4.4	16	17
S-MRT 6-2A	〃	R 1/4	〃	〃	21.5	〃	6	〃	〃
※S-MRT 6-3A	〃	R 3/8	28.5	28.5	22	〃	10	〃	18
S-MRT 8-1A	8×6	R 1/8	31.9	31.9	18.5	6.5	4.4	19	19
S-MRT 8-2A	〃	R 1/4	〃	〃	22.5	〃	6.5	〃	〃
S-MRT 8-3A	〃	R 3/8	〃	〃	〃	〃	10	〃	〃
S-MRT 10-1A	10×8	R 1/8	36.2	36.2	20.5	8	4.4	22	19
S-MRT 10-2A	〃	R 1/4	〃	〃	24.5	〃	6	〃	〃
S-MRT 10-3A	〃	R 3/8	〃	〃	〃	〃	10	〃	〃
S-MRT 10-4A	〃	R 1/2	〃	〃	29.5	〃	12	〃	23
S-MRT 12-2A	12×10	R 1/4	42	42	27	10	6	27	24
S-MRT 12-3A	〃	R 3/8	〃	〃	28	〃	10	〃	〃
S-MRT 12-4A	〃	R 1/2	〃	〃	30	〃	12	〃	〃
※S-MRT 19-3A	19×15.8	R 3/8	56.4	56.4	35	16	10	38	34
S-MRT 19-4A	〃	R 1/2	〃	〃	38	〃	12	〃	〃
S-MRT 19-6A	〃	R 3/4	〃	〃	39	〃	16	〃	〃
※S-MRT 25-6A	25×22	R 3/4	67	67	43	22.2	16	50	44
※S-MRT 25-8A	〃	R 1	〃	〃	46	〃	22.2	〃	〃
Inch tube type									
Dimension : mm									
※S-MRT W1-N1A	1/8"×0.086"	NPT 1/8"	20.3	20.3	14.5	2.1	4.4	φ12	11
※S-MRT W1-N2A	〃	NPT 1/4"	21.8	21.8	20	〃	6	〃	14
S-MRT W2-N1A	1/4"×5/32"	NPT 1/8"	28	28	17.5	4.4	4.4	16	17
※S-MRT W2-N2A	〃	NPT 1/4"	〃	〃	21.5	〃	6	〃	〃
S-MRT W2-N3A	〃	NPT 3/8"	28.5	28.5	22	〃	10	〃	18
※S-MRT W3-N1A	3/8"×1/4"	NPT 1/8"	36.2	36.2	20.5	8	4.4	22	19
S-MRT W3-N2A	〃	NPT 1/4"	〃	〃	24.5	〃	6	〃	〃
S-MRT W3-N3A	〃	NPT 3/8"	〃	〃	〃	〃	10	〃	〃
S-MRT W3-N4A	〃	NPT 1/2"	〃	〃	29.5	〃	12	〃	23
※S-MRT W4-N2A	1/2"×3/8"	NPT 1/4"	42	42	27	10	6	27	24
※S-MRT W4-N3A	〃	NPT 3/8"	〃	〃	28	〃	10	〃	〃
S-MRT W4-N4A	〃	NPT 1/2"	〃	〃	30	〃	12	〃	〃
※S-MRT W6-N3A	3/4"×5/8"	NPT 3/8"	56.4	56.4	35	16	10	38	34
S-MRT W6-N4A	〃	NPT 1/2"	〃	〃	38	〃	12	〃	〃
S-MRT W6-N6A	〃	NPT 3/4"	〃	〃	39	〃	16	〃	〃
※S-MRT W8-N6A	1"×7/8"	NPT 3/4"	67	67	43	22.2	16	50	44
S-MRT W8-N8A	〃	NPT 1"	〃	〃	46	〃	22.2	〃	〃

- ・ミリチューブタイプでNPTネジ、インチチューブタイプでRネジも製作可能ですのでお問い合わせください。
- ・Special items are available.
- ・全ての寸法は参考値です。
- ・All dimensions are for reference only.
- ・※印の付いた製品No.は受注生産品です。
- ・※Available on request basis.

Super Type Pillarfitting®

5 フィメイルコネクタ FEMALE CONNECTOR

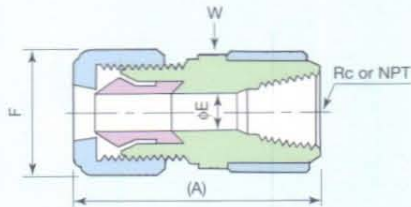

・Wは本体2面幅を示す。 ・"W" means width of surface distance.

製品 No. PART No.	適用チューブ Tube Size	管用ネジ Thread Size	(A)	φE	F	W
mm tube type						
Dimension : mm						
S-FC 3-1A	3×2	Rc 1/8	35.8	2.1	φ12	17
S-FC 3-2A	〃	Rc 1/4	37.8	〃	〃	19
S-FC 4-1A	4×3	Rc 1/8	35.7	3.1	φ12	17
S-FC 4-2A	〃	Rc 1/4	37.7	〃	〃	19
S-FC 6-1B	6×4	Rc 1/8	40.5	4.4	16	17
S-FC 6-2B	〃	Rc 1/4	42.5	〃	〃	19
S-FC 6-3A	〃	Rc 3/8	44.5	〃	〃	22
※S-FC 6-4B	〃	Rc 1/2	46.5	〃	〃	27
S-FC 8-1A	8×6	Rc 1/8	43.4	6.5	19	17
S-FC 8-2A	〃	Rc 1/4	45.4	〃	〃	19
S-FC 8-3A	〃	Rc 3/8	47.4	〃	〃	22
S-FC 10-1A	10×8	Rc 1/8	47.7	8	22	19
※S-FC 10-2B	〃	Rc 1/4	49.7	〃	〃	〃
S-FC 10-3A	〃	Rc 3/8	51.7	〃	〃	22
※S-FC 10-4B	〃	Rc 1/2	53.7	〃	〃	27
S-FC 12-2A	12×10	Rc 1/4	53	10	27	24
S-FC 12-3A	〃	Rc 3/8	55	〃	〃	〃
S-FC 12-4A	〃	Rc 1/2	57	〃	〃	27
S-FC 19-3A	19×15.8	Rc 3/8	64.4	14.4	38	34
S-FC 19-4A	〃	Rc 1/2	66.4	16	〃	〃
S-FC 19-6A	〃	Rc 3/4	70.4	〃	〃	〃
S-FC 25-6A	25×22	Rc 3/4	84	22.2	50	44
S-FC 25-8A	〃	Rc 1	86	〃	〃	〃
Inch tube type						
Dimension : mm						
S-FC W1-N1A	1/8"×0.086"	NPT 1/8"	35.8	2.1	φ12	17
S-FC W1-N2A	〃	NPT 1/4"	37.8	〃	〃	19
S-FC W2-N1B	1/4"×5/32"	NPT 1/8"	40.5	4.4	16	17
S-FC W2-N2B	〃	NPT 1/4"	42.5	〃	〃	19
S-FC W2-N3A	〃	NPT 3/8"	44.5	〃	〃	22
※S-FC W2-N4B	〃	NPT 1/2"	46.5	〃	〃	27
※S-FC W3-N1A	3/8"×1/4"	NPT 1/8"	47.7	8	22	19
S-FC W3-N2B	〃	NPT 1/4"	49.7	〃	〃	〃
S-FC W3-N3A	〃	NPT 3/8"	51.7	〃	〃	22
S-FC W3-N4B	〃	NPT 1/2"	53.7	〃	〃	27
S-FC W4-N2A	1/2"×3/8"	NPT 1/4"	53	10	27	24
S-FC W4-N3A	〃	NPT 3/8"	55	〃	〃	〃
S-FC W4-N4A	〃	NPT 1/2"	57	〃	〃	27
S-FC W6-N3A	3/4"×5/8"	NPT 3/8"	64.4	14.4	38	34
S-FC W6-N4A	〃	NPT 1/2"	66.4	16	〃	〃
S-FC W6-N6A	〃	NPT 3/4"	70.4	〃	〃	〃
S-FC W8-N6A	1"×7/8"	NPT 3/4"	84	22.2	50	44
※S-FC W8-N8A	〃	NPT 1"	86	〃	〃	〃

- ・ミリチューブタイプでNPTネジ、インチチューブタイプでRcネジも製作可能ですのでお問い合わせください。
- ・Special items are available.
- ・全ての寸法は参考値です。
- ・All dimensions are for reference only.
- ・※印の付いた製品No.は受注生産品です。
- ・※Available on request basis.

6 フィメイルエルボ FEMALE ELBOW

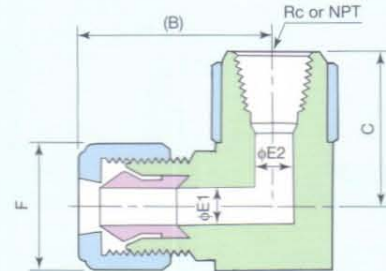

製品 No. PART No.	適用チューブ Tube Size	管用ネジ Thread Size	(B)	C	φE1	φE2	F	W
mm tube type								
Dimension : mm								
S-FE 3-1A	3×2	Rc 1/8	23.3	22.5	2.1	2.1	φ12	17
※S-FE 3-2A	〃	Rc 1/4	24.3	25.5	〃	〃	〃	19
S-FE 4-1A	4×3	Rc 1/8	23.2	22.5	3.1	3.1	φ12	17
※S-FE 4-2A	〃	Rc 1/4	24.2	25.5	〃	〃	〃	19
S-FE 6-1B	6×4	Rc 1/8	30	26	4.4	4.4	16	10
※S-FE 6-2B	〃	Rc 1/4	〃	28	〃	〃	〃	〃
S-FE 6-3A	〃	Rc 3/8	30.5	29	〃	〃	〃	22
※S-FE 6-4B	〃	Rc 1/2	40	42	〃	12	〃	17.5
※S-FE 8-1A	8×6	Rc 1/8	30.9	22.5	6.5	6.5	19	17
S-FE 8-2A	〃	Rc 1/4	31.9	25.5	〃	〃	〃	19
S-FE 8-3A	〃	Rc 3/8	33.4	29	〃	〃	〃	22
※S-FE 10-1A	10×8	Rc 1/8	36.2	23.5	8	8	22	19
※S-FE 10-2B	〃	Rc 1/4	38.2	30	〃	〃	〃	14
S-FE 10-3A	〃	Rc 3/8	37.7	29	〃	〃	〃	22
※S-FE 10-4B	〃	Rc 1/2	38.2	34	〃	〃	〃	14
S-FE 12-2A	12×10	Rc 1/4	42	28	10	10	27	24
S-FE 12-3A	〃	Rc 3/8	〃	30	〃	〃	〃	〃
S-FE 12-4A	〃	Rc 1/2	43.5	33.5	〃	〃	〃	27
S-FE 19-3A	19×15.8	Rc 3/8	56.4	35	16	13	38	34
S-FE 19-4A	〃	Rc 1/2	〃	37	〃	16	〃	〃
S-FE 19-6A	〃	Rc 3/4	〃	41	〃	〃	〃	〃
S-FE 25-6A	25×22	Rc 3/4	67	46	22.2	22.2	50	44
S-FE 25-8A	〃	Rc 1	〃	48	〃	〃	〃	〃
Inch tube type								
Dimension : mm								
※S-FE W1-N1A	1/8"×0.086"	NPT 1/8"	23.3	22.5	2.1	2.1	φ12	17
※S-FE W1-N2A	〃	NPT 1/4"	24.3	25.5	〃	〃	〃	19
S-FE W2-N1B	1/4"×5/32"	NPT 1/8"	30	26	4.4	4.4	16	10
S-FE W2-N2B	〃	NPT 1/4"	〃	28	〃	〃	〃	〃
※S-FE W2-N3A	〃	NPT 3/8"	30.5	29	〃	〃	〃	22
※S-FE W3-N1A	3/8"×1/4"	NPT 1/8"	36.2	23.5	8	8	22	19
S-FE W3-N2B	〃	NPT 1/4"	38.2	30	〃	〃	〃	14
S-FE W3-N3A	〃	NPT 3/8"	37.7	29	〃	〃	〃	22
※S-FE W3-N4B	〃	NPT 1/2"	38.2	34	〃	〃	〃	14
S-FE W4-N2A	1/2"×3/8"	NPT 1/4"	42	28	10	10	27	24
S-FE W4-N3A	〃	NPT 3/8"	〃	30	〃	〃	〃	〃
S-FE W4-N4A	〃	NPT 1/2"	43.5	33.5	〃	〃	〃	27
S-FE W6-N3A	3/4"×5/8"	NPT 3/8"	56.4	35	16	13	38	34
S-FE W6-N4A	〃	NPT 1/2"	〃	37	〃	16	〃	〃
S-FE W6-N6A	〃	NPT 3/4"	〃	41	〃	〃	〃	〃
S-FE W8-N6A	1"×7/8"	NPT 3/4"	67	46	22.2	22.2	50	44
※S-FE W8-N8A	〃	NPT 1"	〃	48	〃	〃	〃	〃

- ・ミリチューブタイプでNPTネジ、インチチューブタイプでRcネジも製作可能ですのでお問い合わせください。
- ・Special items are available.
- ・全ての寸法は参考値です。
- ・All dimensions are for reference only.
- ・※印の付いた製品No.は受注生産品です。
- ・※Available on request basis.

7 フィメイルブランチティ FEMALE BRANCH TEE

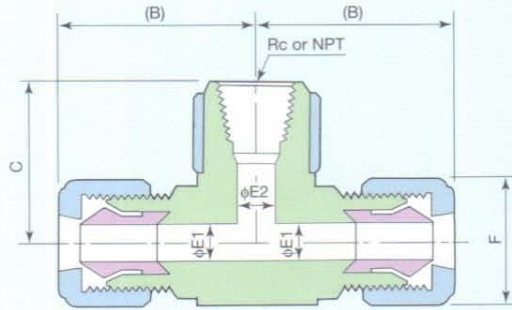

・Wは本体2面幅を示す。 ・"W" means width of surface distance.

製品 No. PART No.	適用チューブ Tube Size	管用ネジ Thread Size	(B)	C	φE1	φE2	F	W
mm tube type								
Dimension : mm								
※S-FBT 3-1A	3×2	Rc 1/8	23.3	22.5	2.1	6	φ12	17
※S-FBT 3-2A	//	Rc 1/4	24.3	25.5	//	8	//	19
S-FBT 4-1A	4×3	Rc 1/8	23.2	22.5	3.1	6	φ12	17
※S-FBT 4-2A	//	Rc 1/4	24.2	25.5	//	8	//	19
S-FBT 6-1A	6×4	Rc 1/8	28	22.5	4.4	6	16	17
S-FBT 6-2A	//	Rc 1/4	29	25.5	//	8	//	19
S-FBT 6-3A	//	Rc 3/8	30.5	29	//	10	//	22
S-FBT 8-1A	8×6	Rc 1/8	30.9	22.5	6.5	6	19	17
S-FBT 8-2A	//	Rc 1/4	31.9	25.5	//	8	//	19
S-FBT 8-3A	//	Rc 3/8	33.4	29	//	10	//	22
S-FBT 10-1A	10×8	Rc 1/8	36.2	23.5	8	6	22	19
S-FBT 10-2A	//	Rc 1/4	//	25.5	//	8	//	//
S-FBT 10-3A	//	Rc 3/8	37.7	29	//	10	//	22
S-FBT 10-4A	//	Rc 1/2	40.2	33.5	//	12	//	27
S-FBT 12-2A	12×10	Rc 1/4	42	28	10	8	27	24
S-FBT 12-3A	//	Rc 3/8	//	30	//	10	//	//
※S-FBT 12-4A	//	Rc 1/2	43.5	33.5	//	12	//	27
S-FBT 19-3A	19×15.8	Rc 3/8	56.4	35	16	10	38	34
S-FBT 19-4A	//	Rc 1/2	//	37	//	12	//	//
S-FBT 19-6A	//	Rc 3/4	//	41	//	19	//	//
S-FBT 25-6A	25×22	Rc 3/4	67	46	24.6	22.2	50	44
※S-FBT 25-8A	//	Rc 1	//	48	//	//	//	//
Inch tube type								
Dimension : mm								
※S-FBT W1-N1A	1/8"×0.086"	NPT 1/8"	23.3	22.5	2.1	6	φ12	17
※S-FBT W1-N2A	//	NPT 1/4"	24.3	25.5	//	8	//	19
※S-FBT W2-N1A	1/4"×5/32"	NPT 1/8"	28	22.5	4.4	6	16	17
S-FBT W2-N2A	//	NPT 1/4"	29	25.5	//	8	//	19
※S-FBT W2-N3A	//	NPT 3/8"	30.5	29	//	10	//	22
※S-FBT W3-N1A	3/8"×1/4"	NPT 1/8"	36.2	23.5	8	6	22	19
S-FBT W3-N2A	//	NPT 1/4"	//	25.5	//	8	//	//
S-FBT W3-N3A	//	NPT 3/8"	37.7	29	//	10	//	22
※S-FBT W3-N4A	//	NPT 1/2"	40.2	33.5	//	12	//	27
S-FBT W4-N2A	1/2"×3/8"	NPT 1/4"	42	28	10	8	27	24
S-FBT W4-N3A	//	NPT 3/8"	//	30	//	10	//	//
S-FBT W4-N4A	//	NPT 1/2"	43.5	33.5	//	12	//	27
S-FBT W6-N3A	3/4"×5/8"	NPT 3/8"	56.4	35	16	10	38	34
S-FBT W6-N4A	//	NPT 1/2"	//	37	//	12	//	//
S-FBT W6-N6A	//	NPT 3/4"	//	41	//	19	//	//
※S-FBT W8-N6A	1"×7/8"	NPT 3/4"	67	46	24.6	22.2	50	44
※S-FBT W8-N8A	//	NPT 1"	//	48	//	//	//	//

- ・ミリチューブタイプでNPTネジ、インチチューブタイプでRcネジも製作可能ですのでお問い合わせください。
- ・Special items are available.
- ・全ての寸法は参考値です。
- ・All dimensions are for reference only.
- ・※印の付いた製品No.は受注生産品です。
- ・※Available on request basis.

8 フィメイルランティ FEMALE RUN TEE

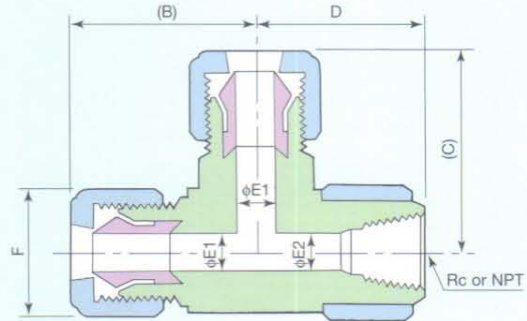

製品 No. PART No.	適用チューブ Tube Size	管用ネジ Thread Size	(B)	(C)	D	φE1	φE2	F	W
mm tube type									
Dimension : mm									
※S-FRT 3-1A	3×2	Rc 1/8	23.3	23.3	22.5	2.1	6	φ12	17
※S-FRT 3-2A	//	Rc 1/4	24.3	24.3	25.5	//	8	//	19
S-FRT 4-1A	4×3	Rc 1/8	23.2	23.2	22.5	3.1	6	φ12	17
※S-FRT 4-2A	//	Rc 1/4	24.2	24.2	25.5	//	8	//	19
※S-FRT 6-1A	6×4	Rc 1/8	28	28	22.5	4.4	6	16	17
S-FRT 6-2A	//	Rc 1/4	29	29	25.5	//	8	//	19
※S-FRT 6-3A	//	Rc 3/8	30.5	30.5	29	//	10	//	22
S-FRT 8-1A	8×6	Rc 1/8	30.9	30.9	22.5	6.5	6.5	19	17
S-FRT 8-2A	//	Rc 1/4	31.9	31.9	25.5	//	8	//	19
※S-FRT 8-3A	//	Rc 3/8	33.4	33.4	29	//	10	//	22
※S-FRT 10-1A	10×8	Rc 1/8	36.2	36.2	23.5	8	6	22	19
※S-FRT 10-2A	//	Rc 1/4	//	//	25.5	//	8	//	//
※S-FRT 10-3A	//	Rc 3/8	37.7	37.7	29	//	10	//	22
※S-FRT 10-4A	//	Rc 1/2	40.2	40.2	33.5	//	12	//	27
S-FRT 12-2A	12×10	Rc 1/4	42	42	28	10	8	27	24
※S-FRT 12-3A	//	Rc 3/8	//	//	30	//	10	//	//
※S-FRT 12-4A	//	Rc 1/2	43.5	43.5	33.5	//	12	//	27
S-FRT 19-3A	19×15.8	Rc 3/8	56.4	56.4	35	16	10	38	34
S-FRT 19-4A	//	Rc 1/2	//	//	37	//	12	//	//
※S-FRT 19-6A	//	Rc 3/4	//	//	41	//	19	//	//
S-FRT 25-6A	25×22	Rc 3/4	67	67	46	22.2	22.2	50	44
S-FRT 25-8A	//	Rc 1	//	//	48	//	//	//	//
Inch tube type									
Dimension : mm									
※S-FRT W1-N1A	1/8"×0.086"	NPT 1/8"	23.3	23.3	22.5	2.1	6	φ12	17
※S-FRT W1-N2A	//	NPT 1/4"	24.3	24.3	25.5	//	8	//	19
※S-FRT W2-N1A	1/4"×5/32"	NPT 1/8"	28	28	22.5	4.4	6	16	17
※S-FRT W2-N2A	//	NPT 1/4"	29	29	25.5	//	8	//	19
※S-FRT W2-N3A	//	NPT 3/8"	30.5	30.5	29	//	10	//	22
※S-FRT W3-N1A	3/8"×1/4"	NPT 1/8"	36.2	36.2	23.5	8	6	22	19
※S-FRT W3-N2A	//	NPT 1/4"	//	//	25.5	//	8	//	//
※S-FRT W3-N3A	//	NPT 3/8"	37.7	37.7	29	//	10	//	22
※S-FRT W3-N4A	//	NPT 1/2"	40.2	40.2	33.5	//	12	//	27
S-FRT W4-N2A	1/2"×3/8"	NPT 1/4"	42	42	28	10	8	27	24
S-FRT W4-N3A	//	NPT 3/8"	//	//	30	//	10	//	//
S-FRT W4-N4A	//	NPT 1/2"	43.5	43.5	33.5	//	12	//	27
S-FRT W6-N3A	3/4"×5/8"	NPT 3/8"	56.4	56.4	35	16	10	38	34
※S-FRT W6-N4A	//	NPT 1/2"	//	//	37	//	12	//	//
S-FRT W6-N6A	//	NPT 3/4"	//	//	41	//	19	//	//
※S-FRT W8-N6A	1"×7/8"	NPT 3/4"	67	67	46	22.2	22.2	50	44
※S-FRT W8-N8A	//	NPT 1"	//	//	48	//	//	//	//

- ・ミリチューブタイプでNPTネジ、インチチューブタイプでRcネジも製作可能ですのでお問い合わせください。
- ・Special items are available.
- ・全ての寸法は参考値です。
- ・All dimensions are for reference only.
- ・※印の付いた製品No.は受注生産品です。
- ・※Available on request basis.

Super Type Pillarfitting®

9 ユニオン UNION

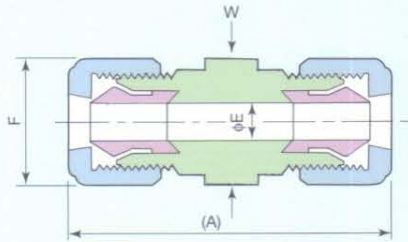

・ Wは本体 2 面幅を示す。 ・ "W" means width of surface distance.

製品 No. PART No.	適用チューブ Tube Size	(A)	φE	F	W
mm tube type		Dimension : mm			
S-U- 3B	3×2	36.6	2.1	φ12	12
S-U- 4B	4×3	36.4	3.1	//	//
S-U- 6B	6×4	46	4.4	16	14
S-U- 8B	8×6	51.8	6.5	19	16
S-U-10B	10×8	60.4	8	22	18
S-U-12B	12×10	67	10	27	22
S-U-19B	19×15.8	88.8	16	38	32
S-U-25B	25×22	105	22.2	50	40.7
Inch tube type		Dimension : mm			
S-U-W1B	1/8"×0.086"	36.6	2.1	φ12	12
S-U-W2B	1/4"×5/32"	46	4.4	16	14
S-U-W3B	3/8"×1/4"	60.4	8	22	18
S-U-W4B	1/2"×3/8"	67	10	27	22
S-U-W6B	3/4"×5/8"	88.8	16	38	32
S-U-W8B	1"×7/8"	105	22.2	50	40.7

・ S-U-W6B=S-U-19B

・ 全ての寸法は参考値です。

・ All dimensions are for reference only.

10 ユニオンエルボ UNION ELBOW

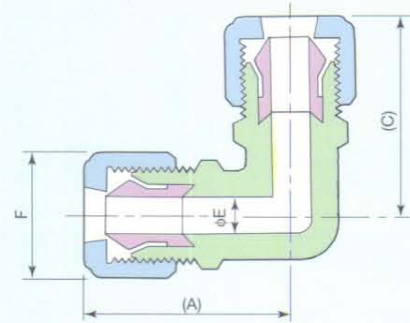

製品 No. PART No.	適用チューブ Tube Size	(A)	(C)	φE	F	W
mm tube type		Dimension : mm				
S-UE- 3B	3×2	22.8	22.8	2.1	φ12	8
S-UE- 4B	4×3	22.7	22.7	3.1	//	//
S-UE- 6B	6×4	30	30	4.4	16	10
S-UE- 8B	8×6	35.9	35.9	6.5	19	13
S-UE-10B	10×8	38.2	38.2	8	22	14
S-UE-12B	12×10	47	47	10	27	18
S-UE-19B	19×15.8	60.4	60.4	16	38	27
S-UE-25B	25×22	69	69	22.2	50	34
Inch tube type		Dimension : mm				
S-UE-W1B	1/8"×0.086"	22.8	22.8	2.1	φ12	8
S-UE-W2B	1/4"×5/32"	30	30	4.4	16	10
S-UE-W3B	3/8"×1/4"	38.2	38.2	8	22	14
S-UE-W4B	1/2"×3/8"	47	47	10	27	18
S-UE-W6B	3/4"×5/8"	60.4	60.4	16	38	27
S-UE-W8B	1"×7/8"	69	69	22.2	50	34

・ S-UE-W6B=S-UE-19B

・ 全ての寸法は参考値です。

・ All dimensions are for reference only.

Super Type Pillarfitting®

11 ユニオンティ UNION TEE

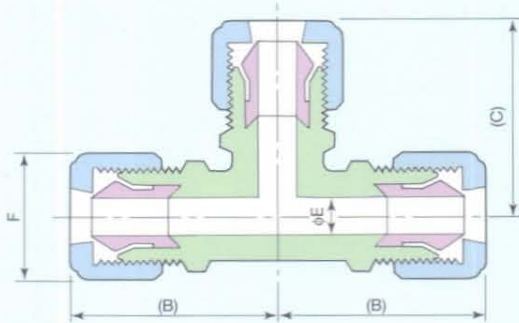

・Wは本体2面幅を示す。 ・"W" means width of surface distance.

製品 No. PART No.	適用チューブ Tube Size	(B)	(C)	φE	F	W
mm tube type						
Dimension : mm						
S-UT- 3B	3×2	22.8	22.8	2.1	φ12	8
S-UT- 4B	4×3	22.7	22.7	3.1	//	//
S-UT- 6B	6×4	30	30	4.4	16	10
S-UT- 8B	8×6	35.9	35.9	6.5	19	13
S-UT-10B	10×8	38.2	38.2	8	22	14
S-UT-12B	12×10	47	47	10	27	18
S-UT-19B	19×15.8	60.4	60.4	16	38	27
S-UT-25B	25×22	69	69	22.2	50	34
Inch tube type						
Dimension : mm						
S-UT-W1B	1/8"×0.086"	22.8	22.8	2.1	φ12	8
S-UT-W2B	1/4"×5/32"	30	30	4.4	16	10
S-UT-W3B	3/8"×1/4"	38.2	38.2	8	22	14
S-UT-W4B	1/2"×3/8"	47	47	10	27	18
S-UT-W6B	3/4"×5/8"	60.4	60.4	16	38	27
S-UT-W8B	1"×7/8"	69	69	22.2	50	34

・ S-UT-W6B=S-UT-19B

・ 全ての寸法は参考値です。
・ All dimensions are for reference only.

12 レデュースングユニオン REDUCING UNION

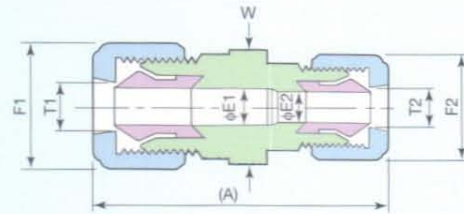

製品 No. PART No.	適用チューブT1 Tube Size T1	適用チューブT2 Tube Size T2	(A)	φE1	φE2	F1	F2	W
mm tube type								
Dimension : mm								
S-RU 4- 3B	4×3	3×2	36.5	3.1	2.1	φ12	φ12	12
S-RU 6- 3B	6×4	3×2	41.3	4.4	2.1	16	φ12	14
S-RU 6- 4B	//	4×3	41.2	//	3.1	//	//	//
S-RU 8- 3B	8×6	3×2	44.2	6.5	2.1	19	φ12	16
S-RU 8- 4B	//	4×3	44.1	//	3.1	//	//	//
S-RU 8- 6B	//	6×4	48.9	//	4.4	//	16	//
S-RU 10- 6B	10×8	6×4	53.2	8	4.4	22	16	18
S-RU 10- 8B	//	8×6	56.1	//	6.5	//	19	//
S-RU 12- 6B	12×10	6×4	56.5	10	4.4	27	16	22
S-RU 12- 8B	//	8×6	59.4	//	6.5	//	19	//
S-RU 12-10B	//	10×8	63.7	//	8	//	22	//
S-RU 19-10B	19×15.8	10×8	76.1	16	8	38	22	32
S-RU 19-12B	//	12×10	79.4	//	10	//	27	//
S-RU 25-19B	25×22	19×15.8	99.4	22.2	16	50	38	41
Inch tube type								
Dimension : mm								
S-RU W2-W1B	1/4"×5/32"	1/8"×0.086"	41.3	4.4	2.1	16	φ12	14
S-RU W3-W2B	3/8"×1/4"	1/4"×5/32"	53.2	8	4.4	22	16	18
S-RU W4-W2B	1/2"×3/8"	1/4"×5/32"	56.5	10	4.4	27	16	22
S-RU W4-W3B	//	3/8"×1/4"	63.7	//	8	//	22	//
S-RU W6-W3B	3/4"×5/8"	3/8"×1/4"	76.1	16	8	38	22	32
S-RU W6-W4B	//	1/2"×3/8"	79.4	//	10	//	27	//
S-RU W8-W6B	1"×7/8"	3/4"×5/8"	99.4	22.2	16	50	38	41

・ ミリチューブとインチチューブの組合せも製作可能ですので
お問い合わせください。

・ Special items are available.

・ 全ての寸法は参考値です。

・ All dimensions are for reference only.

Super Type Pillarfitting®

13

レデュースングユニオンエルボ REDUCING UNION ELBOW

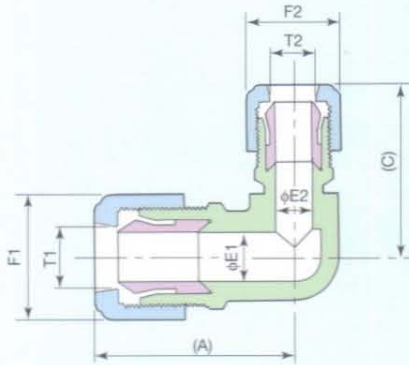

・Wは本体2面幅を示す。

14

レデュースングユニオンティ REDUCING UNION TEE

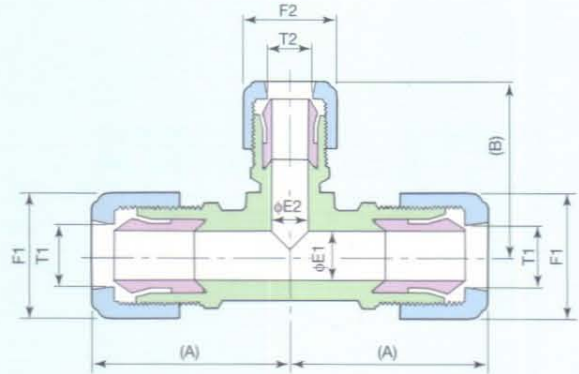

・"W" means width of surface distance.

製品 No. PART No.	通用チューブT1 Tube Size T1	通用チューブT2 Tube Size T2	(A)	(C)	φE1	φE2	F1	F2	W
mm tube type Dimension : mm									
*S-RUE 4-3B	4×3	3×2	22.7	22.8	3.1	2.1	φ12	φ12	8
S-RUE 10-6B	10×8	6×4	38.2	32	8	4.4	22	16	14
S-RUE 12-10B	12×10	10×8	47	41.2	10	8	27	22	18
S-RUE 19-12B	19×15.8	12×10	60.4	52	16	10	38	27	27
Inch tube type Dimension : mm									
S-RUE W3-W2B	3/8"×1/4"	1/4"×5/32"	38.2	32	8	4.4	22	16	14
S-RUE W4-W3B	1/2"×3/8"	3/8"×1/4"	47	41.2	10	8	27	22	18
S-RUE W6-W4B	3/4"×5/8"	1/2"×3/8"	60.4	52	16	10	38	27	27

・全ての寸法は参考値です。

・ All dimensions are for reference only.

・ ※印の付いた製品No.は受注生産品です。

・ ※ Available on request basis.

・ 上記以外のサイズについては、

別冊カタログ「スーパータイプ特殊形状寸法表」を参照ください。

ミリチューブとインチチューブの組合せも製作可能ですのでお問い合わせください。

・ Special items not mentioned above are available. Please contact us.

製品 No. PART No.	通用チューブT1 Tube Size T1	通用チューブT2 Tube Size T2	(A)	(B)	φE1	φE2	F1	F2	W
mm tube type Dimension : mm									
*S-RUT 4-3-4B	4×3	3×2	22.7	22.8	3.1	2.1	φ12	φ12	8
S-RUT 10-6-10B	10×8	6×4	38.2	32	8	4.4	22	16	14
S-RUT 12-10-12B	12×10	10×8	47	41.2	10	8	27	22	18
S-RUT 19-12-19B	19×15.8	12×10	60.4	52	16	10	38	27	27
*S-RUT 25-19-25B	25×22	19×15.8	69	67.4	22.2	16	50	38	34
Inch tube type Dimension : mm									
S-RUT W3-W2-W3B	3/8"×1/4"	1/4"×5/32"	38.2	32	8	4.4	22	16	14
S-RUT W4-W3-W4B	1/2"×3/8"	3/8"×1/4"	47	41.2	10	8	27	22	18
S-RUT W6-W4-W6B	3/4"×5/8"	1/2"×3/8"	60.4	52	16	10	38	27	27
*S-RUT W8-W6-W8B	1"×7/8"	3/4"×5/8"	69	67.4	22.2	16	50	38	34

・全ての寸法は参考値です。

・ All dimensions are for reference only.

・ ※印の付いた製品No.は受注生産品です。

・ ※ Available on request basis.

・ 上記以外のサイズについては、

別冊カタログ「スーパータイプ特殊形状寸法表」を参照ください。

ミリチューブとインチチューブの組合せも製作可能ですのでお問い合わせください。

・ Special items not mentioned above are available. Please contact us.

Super Type Pillarfitting®

15 パネルマウントユニオン PANEL MOUNT UNION

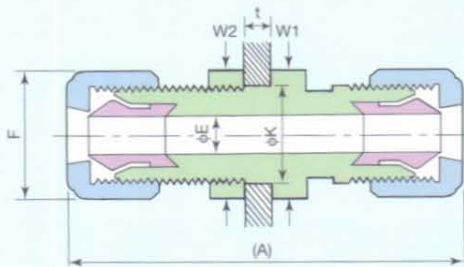

・Wは本体2面幅を示す。 ・"W" means width of surface distance.

製品 No. PART No.	適用チューブ Tube Size	(A)	φE	F	パネル孔径 φK	パネル厚さ MAX t	W1	W2
mm tube type								
Dimension : mm								
S-PMU- 3B	3×2	48.6	2.1	φ12	8.5	7	14	14
S-PMU- 4B	4×3	48.4	3.1	//	//	//	//	//
S-PMU- 6B	6×4	58	4.4	16	12.5	//	16	16
S-PMU- 8B	8×6	65.8	6.5	19	15.5	//	21	19
S-PMU-10B	10×8	74.4	8	22	17.5	//	22	22
S-PMU-12B	12×10	82	10	27	21.5	//	27	27
S-PMU-19B	19×15.8	101.8	16	38	31	//	38	38
S-PMU-25A	25×22	128	22.2	50	43	12	46	50
Inch tube type								
Dimension : mm								
S-PMU-W1B	1/8"×0.086"	48.6	2.1	φ12	8.5	7	14	14
S-PMU-W2B	1/4"×5/32"	58	4.4	16	12.5	//	16	16
S-PMU-W3B	3/8"×1/4"	74.4	8	22	17.5	//	22	22
S-PMU-W4B	1/2"×3/8"	82	10	27	21.5	//	27	27
S-PMU-W6B	3/4"×5/8"	101.8	16	38	31	//	38	38
※S-PMU-W8A	1"×7/8"	128	22.2	50	43	12	46	50

・ S-PMU-W6B=S-PMU-19B

・ 全ての寸法は参考値です。
・ All dimensions are for reference only.

・ ※印の付いた製品No.は受注生産品です。
・ ※Available on request basis.

16 ユニオンフランジ UNION FLANGE

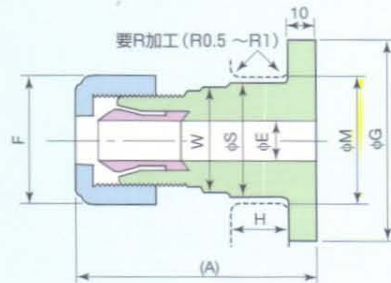

製品 No. PART No.	適用チューブ Tube Size	適用フランジ Flange JIS 10K	(A)	φE	φG	φS	フランジ 厚さ H	F	W	フランジ 孔径 φM
mm tube type										
Dimension : mm										
S-UF-10B-15AT	10×8	15A / 20A	59.7	8	54	23.5	12 / 14	22	18	25.5
S-UF-10A-25AT	//	25A / 32A	//	//	70	41	14 / 16	//	32	43
S-UF-12B-15AT	12×10	15A / 20A	63	10	54	28.5	12 / 14	27	22	30.5
S-UF-12B-25AT	//	25A / 32A	//	//	70	//	14 / 16	//	//	//
S-UF-19B-20AT	19×15.8	15A / 20A	77.4	16	54	39	12 / 14	38	32	41
S-UF-19B-25AT	//	25A / 32A	//	//	70	//	14 / 16	//	//	//
S-UF-25B-25AT	25×22	25A / 32A	91	24.6	//	47.5	//	50	41	49.5
Inch tube type										
Dimension : mm										
S-UF-W3B-15AT	3/8"×1/4"	15A / 20A	59.7	8	54	23.5	12 / 14	22	18	25.5
S-UF-W3A-25AT	//	25A / 32A	//	//	70	41	14 / 16	//	32	43
S-UF-W4B-15AT	1/2"×3/8"	15A / 20A	63	10	54	28.5	12 / 14	27	22	30.5
S-UF-W4B-25AT	//	25A / 32A	//	//	70	//	14 / 16	//	//	//
S-UF-W6B-20AT	3/4"×5/8"	15A / 20A	77.4	16	54	39	12 / 14	38	32	41
S-UF-W6B-25AT	//	25A / 32A	//	//	70	//	14 / 16	//	//	//
S-UF-W8B-25AT	1"×7/8"	25A / 32A	91	24.6	//	47.5	//	50	41	49.5

・ S-UF-W6B-20AT=S-UF-19B-20AT
・ S-UF-W6B-25AT=S-UF-19B-25AT

・ 全ての寸法は参考値です。
・ All dimensions are for reference only.

・ JIS 10Kフランジは弊社製作範囲外です。
・ JIS 10K Flange is not available.

17 ユニオンアダプタ UNION ADAPTER

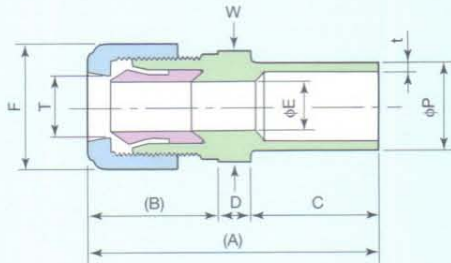

・Wは本体2面幅を示す。

・"W" means width of surface distance.

製品 No. PART No.	適用チューブ T Tube Size T	(A)	(B)	C	D	φP	t	φE	F	W
mm tube type										
Dimension : mm										
※S-UA 6-PB3/4B-S	6×4	68.5	19.5	39	10	26.7	2.9	4.4	16	33.5
※S-UA 8-PB3/4B-S	8×6	71.4	22.4	//	//	//	//	6.5	19	//
※S-UA 12-PB1/2B-S	12×10	76	30	//	7	21.3	2.8	10	27	25
※S-UA 12-PB3/4B-S	//	79	//	//	10	26.7	2.9	//	//	//
※S-UA 19-PB1/2B-S	19×15.8	88.4	39.4	//	//	21.3	2.8	16	38	33.5
※S-UA 19-PB3/4B-S	//	//	//	//	//	26.7	2.9	//	//	//
※S-UA 25-PB3/4B-S	25×22	99	45	//	15	//	//	22.2	50	43
※S-UA 25-PB1 B-S	//	//	//	//	//	33.4	3.4	//	//	//
Inch tube type										
Dimension : mm										
※S-UA W2-PB3/4B-S	1/4"×5/32"	68.5	19.5	39	10	26.7	2.9	4.4	16	33.5
※S-UA W4-PB1/2B-S	1/2"×3/8"	76	30	//	7	21.3	2.8	10	27	25
※S-UA W4-PB3/4B-S	//	79	//	//	10	26.7	2.9	//	//	//
※S-UA W6-PB1/2B-S	3/4"×5/8"	88.4	39.4	//	//	21.3	2.8	16	38	33.5
※S-UA W6-PB3/4B-S	//	//	//	//	//	26.7	2.9	//	//	//
※S-UA W8-PB3/4B-S	1"×7/8"	99	45	//	15	//	//	22.2	50	43
※S-UA W8-PB1 B-S	//	//	//	//	//	33.4	3.4	//	//	//

・ S-UA W6-PB3/4B-S=S-UA 19PB3/4B-S

・ 全ての寸法は参考値です。

・ All dimensions are for reference only.

・ ※印の付いた製品No.は受注生産品です。

・ ※Available on request basis.

・ 上記以外のサイズについては、

別冊カタログ「スーパータイプ特殊形状寸法表」を参照ください。

・ Special items not mentioned above are available. Please contact us.

18 ユニオンエルボアダプタ UNION ELBOW ADAPTOR

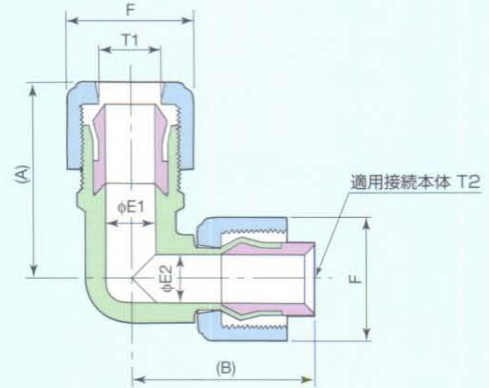

製品 No. PART No.	適用チューブ T1 Tube Size T1	適用接続本体 T2 Body Size T2	(A)	(B)	φE1	φE2	F	W
mm tube type								
Dimension : mm								
※S-UEA 12-TW4BS	12×10	12, 1/2"	47	43	10	9.5	27	18
※S-UEA 12-TW4BS29	//	//	//	48	//	//	//	//
※S-UEA 19-T19BS	19×15.8	19, 3/4"	60.4	55	16	15.8	38	27
※S-UEA 19-T19BS46	//	//	//	72	//	//	//	//
Inch tube type								
Dimension : mm								
※S-UEA W4-TW4BS	1/2"×3/8"	12, 1/2"	47	43	10	9.5	27	18
※S-UEA W4-TW4BS29	//	//	//	48	//	//	//	//
※S-UEA W6-TW6BS	3/4"×5/8"	19, 3/4"	60.4	55	16	15.8	38	27
※S-UEA W6-TW6BS46	//	//	//	72	//	//	//	//

・ S-UEA W6-TW6BS=S-UEA 19-T19BS

・ S-UEA W6-TW6BS46=S-UEA 19-T19BS46

・ 全ての寸法は参考値です。

・ All dimensions are for reference only.

・ ※印の付いた製品No.は受注生産品です。

・ ※Available on request basis.

・ 上記以外のサイズについては、

別冊カタログ「スーパータイプ特殊形状寸法表」を参照ください。

・ Special items not mentioned above are available. Please contact us.

・ 上記製品の適用接続本体は、スーパータイプのピラーフィッティング用となっています。尚、チューブ出しの製品も品揃えていますので、別途ご相談ください。

・ Body size T2 is available on Super type PILLAR fitting, not on other type of fitting.

TUBE ADAPTOR is also available. In this case, contact us.

Super Type Pillarfitting®

19 キャップ CAP

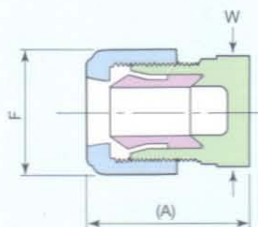

・ Wは本体2面幅を示す。 ・ "W" means width of surface distance.

製品 No. PART No.	適用チューブ Tube Size	(A)	F	W
mm tube type				
Dimension : mm				
*S-CP- 3A	3×2	21.8	φ12	12
*S-CP- 4A	4×3	21.7	φ12	12
S-CP- 6A	6×4	26.5	16	14
*S-CP- 8A	8×6	29.4	19	18
*S-CP-10A	10×8	33.7	22	19
*S-CP-12A	12×10	37	27	24
*S-CP-19A	19×15.8	49.4	38	34
*S-CP-25A	25×22	60	50	44
Inch tube type				
Dimension : mm				
*S-CP-W1A	1/8"×0.086"	21.8	φ12	12
*S-CP-W2A	1/4"×5/32"	26.5	16	14
*S-CP-W3A	3/8"×1/4"	33.7	22	19
*S-CP-W4A	1/2"×3/8"	37	27	24
*S-CP-W6A	3/4"×5/8"	49.4	38	34
*S-CP-W8A	1"×7/8"	60	50	44

・ S-CP-W6A=S-CP-19A

・ 全ての寸法は参考値です。
・ All dimensions are for reference only.

・ *印の付いた製品No.は受注生産品です。
・ *Available on request basis.

Super Type Pillarfitting®

20 ユニオンナット UNION NUT

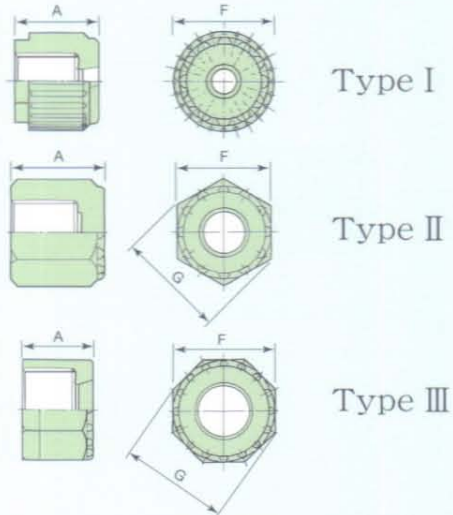

製品 No. PART No.	適用チューブ Tube Size	A	F	G	Type
mm tube type					
Dimension : mm					
S-UN- 3B	3×2	10	φ12	—	I
S-UN- 4B	4×3	//	//	—	I
S-UN- 6B	6×4	13	16	18.5	II
S-UN- 8B	8×6	15.5	19	21.9	II
S-UN-10B	10×8	18.5	22	25.4	II
S-UN-12B	12×10	22	27	31.2	II
S-UN-19B	19×15.8	27	38	43.9	II
S-UN-25B	25×22	34	50	54.1	III
Inch tube type					
Dimension : mm					
S-UN-W1B	1/8"×0.086"	10	φ12	—	I
S-UN-W2B	1/4"×5/32"	13	16	18.5	II
S-UN-W3B	3/8"×1/4"	18.5	22	25.4	II
S-UN-W4B	1/2"×3/8"	22	27	31.2	II
S-UN-W6B	3/4"×5/8"	27	38	43.9	II
S-UN-W8B	1"×7/8"	34	50	54.1	III

• S-UN-W6B=S-UN-19B

• 全ての寸法は参考値です。
• All dimensions are for reference only.

• 1パック10ヶ入りが標準包装です。
• 10pcs per pack.

21 ハーフナット HALF NUT

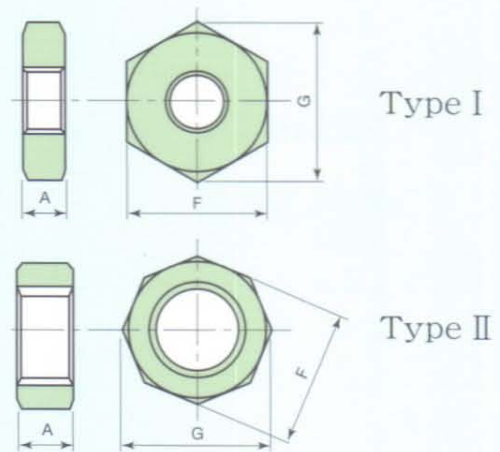

製品 No. PART No.	適用チューブ Tube Size	A	F	G	Type
mm tube type					
Dimension : mm					
*S-HN- 3B	3×2	5	14	16.2	I
*S-HN- 4B	4×3	//	//	//	I
*S-HN- 6B	6×4	//	16	18.5	I
*S-HN- 8B	8×6	7	19	21.9	I
S-HN-10B	10×8	//	22	25.4	I
S-HN-12B	12×10	9	27	31.2	I
S-HN-19B	19×15.8	//	38	43.9	I
*S-HN-25B	25×22	10	50	54.1	II
Inch tube type					
Dimension : mm					
*S-HN-W1B	1/8"×0.086"	5	14	16.2	I
*S-HN-W2B	1/4"×5/32"	//	16	18.5	I
S-HN-W3B	3/8"×1/4"	7	22	25.4	I
S-HN-W4B	1/2"×3/8"	9	27	31.2	I
S-HN-W6B	3/4"×5/8"	//	38	43.9	I
*S-HN-W8B	1"×7/8"	10	50	54.1	II

• S-HN-W1B=S-HN-3B=S-HN-4B

• S-HN-W2B=S-HN-6B
• S-HN-W3B=S-HN-10B
• S-HN-W4B=S-HN-12B
• S-HN-W6B=S-HN-19B
• S-HN-W8B=S-HN-25B

• 全ての寸法は参考値です。
• All dimensions are for reference only.

• *印の付いた製品No.は受注生産品です。
• *Available on request basis.

• 1パック10ヶ入りが標準包装です。
• 10pcs per pack.

22 スリーブ SLEEVE

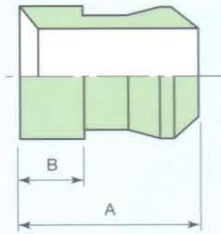

製品 No. PART No.	適用チューブ Tube Size	A	B
mm tube type		Dimension : mm	
S- 3B	3×2	8.3	2.5
S- 4B	4×3	10	3
S- 6B	6×4	13.5	3.5
S- 8B	8×6	13.9	4
S-10B	10×8	16.7	5
S-12B	12×10	21	6.7
S-19B	19×15.8	28	9.8
S-25B	25×22	33	8.5
Inch tube type		Dimension : mm	
S-W1B	1/8"×0.086"	8.2	2.5
S-W2B	1/4"×5/32"	13.5	3.5
S-W3B	3/8"×1/4"	16.9	5
S-W4B	1/2"×3/8"	21.6	6.7
S-W6B	3/4"×5/8"	28	9.8
S-W8B	1"×7/8"	33	8.5

- S-W6B=S-19B
- S-W8B=S-25B

• 全ての寸法は参考値です。
• All dimensions are for reference only.

• 1パック10ヶ入りが標準包装です。
• 10pcs per pack.

23 キャップスリーブ CAP SLEEVE

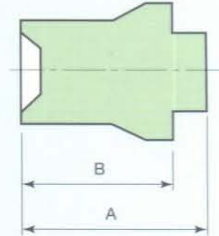

製品 No. PART No.	適用チューブ Tube Size	A	B
mm tube type		Dimension : mm	
CS- 3A	3×2	11	8.5
CS- 4A	4×3	13	10.5
CS- 6A	6×4	16	13
CS- 8A	8×6	18	14
CS-10A	10×8	20.5	15
CS-12A	12×10	26	20
CS-19A	19×15.8	32	25
CS-25A	25×22	38	30
Inch tube type		Dimension : mm	
CS-W1A	1/8"×0.086"	11	8.5
CS-W2A	1/4"×5/32"	16	13
CS-W3A	3/8"×1/4"	20.5	15
CS-W4A	1/2"×3/8"	26	20
CS-W6A	3/4"×5/8"	32	25
CS-W8A	1"×7/8"	38	30

- CS-W1A=CS-3A
- CS-W2A=CS-6A
- CS-W3A=CS-10A
- CS-W4A=CS-12A
- CS-W6A=CS-19A
- CS-W8A=CS-25A

• 全ての寸法は参考値です。
• All dimensions are for reference only.

• 1パック10ヶ入りが標準包装です。
• 10pcs per pack.

Super Type Pillarfitting®

24 スリーブ圧入治具 SLEEVE INSERTION TOOL

1. ROOM TEMPERATURE Type 常温用

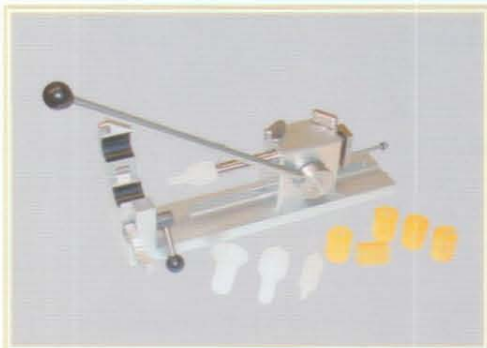

JT-A4-SET-S

For $\phi 10 \sim \phi 25\text{mm}$ or $\phi 3/8" \sim \phi 1"$ tubing.

Body size (mm) : $372^{\text{L}} \times 62^{\text{W}} \times 104^{\text{H}}$
(アーム高さmax371)

Body weight : 2.5kg

Body part No. : JT-A4

・圧入治具本体のみの型式はJT-A4です。

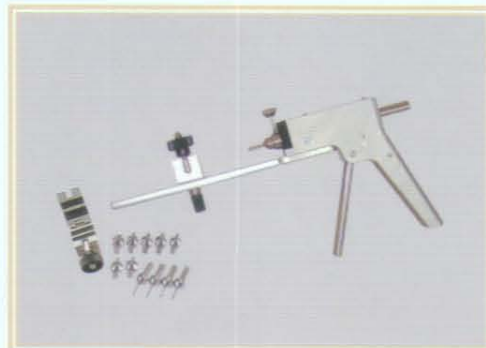

JT-C3-SET-S

For $\phi 3 \sim \phi 8\text{mm}$ or $\phi 1/8" \sim \phi 1/4"$ tubing.

・ $\phi 10\text{mm}$, $\phi 3/8"$ も圧入可能です。別途お問い合わせください。
・For $\phi 10\text{mm}$, $\phi 3/8"$ tubing is available. Please contact us.

Body size (mm) : $296^{\text{L}} \times 27^{\text{W}} \times 151^{\text{H}}$

Body weight : 0.58kg

Body part No. : JT-C3

・圧入治具本体のみの型式はJT-C3です。

2. TUBE HEAT Type 加熱用



FLARE チューブフレア用 ST-FH Type

Flaring for $\phi 3 \sim \phi 25\text{mm}$ or $\phi 1/8" \sim \phi 1"$ tubing.

Grip size (mm) : $\phi 36 \times 100^{\text{H}}$ (max144)

Kit weight : 0.3kg



SLEEVE HOLDER スリーブホルダ ST-H Type

Inserting sleeve for $\phi 3 \sim \phi 25\text{mm}$ or $\phi 1/8" \sim \phi 1"$ tubing.

Base size (mm) : $\phi 80 \times 10^{\text{H}}$ (max54)

Kit weight : 0.6kg



HEAT GUN ヒートガン SH-H Type

100 ~ 115V

Body size (mm) : $195^{\text{L}} \times 87^{\text{W}} \times 160^{\text{H}}$

Body weight : 1.3kg

Super Type Pillarfitting®

3. HAND HELD Type ハンディタイプ 携帯用



JT-SA-SET-S For $\phi 19$, $\phi 25$ mm or $\phi 3/4$ ", $\phi 1$ " tubing.

Body size (mm) : 201^L×50^W×71^H
 Body weight : 0.39kg
 Body part No. : JT-SA
 ・圧入治具本体のみの型式はJT-SAです。



JT-SB-SET-S For $\phi 3$ - $\phi 12$ mm or $\phi 1/8$ "- $\phi 1/2$ " tubing.

Body size (mm) : 151.5^L×36^W×59^H
 Body weight : 0.21kg
 Body part No. : JT-SB
 ・圧入治具本体のみの型式はJT-SBです。

Body part No.	常温用				チューブ加熱用		ハンディタイプ携帯用			
	JT-A4-SET-S		JT-C3-SET-S		ST-FH	ST-H	JT-SA-SET-S		JT-SB-SET-S	
	Tube holder	Sleeve holder	Tube holder	Sleeve holder	Flare	Sleeve holder	Tube holder	Sleeve holder	Tube holder	Sleeve holder
3 mm	—	—	J-TH-C1	SH-C3	FH-3	SH-H3	—	—	TH-SB3	SH-SB3
4	—	—	J-TH-C1	SH-C4	FH-4	SH-H4	—	—	TH-SB4	SH-SB4
6	—	—	J-TH-C2	SH-C6	FH-6	SH-H6	—	—	TH-SB6	SH-SB6
8	—	—	J-TH-C2	SH-C8	FH-8	SH-H8	—	—	TH-SB8	SH-SB8
10	TH-A10	SH-A10	*1	*1	FH-10	SH-H10	—	—	TH-SB10	SH-SB10
12	TH-A12	SH-A12	—	—	FH-12	SH-H12	—	—	TH-SB12	SH-SB12
19	TH-A19	SH-A19	—	—	FH-19	SH-H19	TH-A19	SH-SA19	—	—
25	*	SH-A25	—	—	FH-25	SH-H25	*	SH-SA25	—	—
1/8 inch	—	—	J-TH-C1	SH-CW1	FH-W1	SH-HW1	—	—	TH-SBW1	SH-SBW1
1/4	—	—	J-TH-C2	SH-CW2	FH-W2	SH-HW2	—	—	TH-SBW2	SH-SBW2
3/8	TH-AW3	SH-AW3	*1	*1	FH-W3	SH-HW3	—	—	TH-SBW3	SH-SBW3
1/2	TH-AW4	SH-AW4	—	—	FH-W4	SH-HW4	—	—	TH-SBW4	SH-SBW4
3/4	TH-A19	SH-A19	—	—	FH-19	SH-H19	TH-A19	SH-SA19	—	—
1	*	SH-A25	—	—	FH-25	SH-H25	*	SH-SA25	—	—

*印：25mm用及び $\phi 1$ "用にはチューブホルダは不要です。
 青字： $\phi 19$ mmと $\phi 3/4$ "は同じ、 $\phi 25$ mmと $\phi 1$ "は同じです。
 *1：別途お問い合わせください。

* : Holders incorporated on tool body.
 * : Holders and firing tool for 19mm and 3/4", 25mm and 1" are common.
 *1 : Please contact us.

25 隙間ゲージ GAP GAUGE



SSG-SET

For checking the tightness of the union nut.

ユニオンナットの締付け管理は、この隙間ゲージでフィッティング本体とユニオンナットの間隙をチェックします。

26 チューブカッター TUBE CUTTER



PTC-1 TYPE

用途 ぶっ素樹脂チューブの切断
 (適用チューブサイズ=チューブ外径3mm~26mm)
 現場で手軽にチューブ切断ができます。

Application Cutter for fluoro carbon resin tube.
 (Tube out side diameter 3mm~26mm)
 Easy to cut on side.



PTC-1 EASY TO CUT

*オプション品としてチューブ固定部分の広い簡単タイプも品揃えしています。但し、短管施工には適しません。
 *We lineup EASY TO CUT TYPE which has a wide tube holding part as an option.
 This is not suited for making short tube.

Super Type
Pillarfitting®

多様なニーズに確かな
技術でお応えします。



弊社では半導体産業の多様なニーズにお応えすべく、
フィッティング、ベローズポンプ、バルブ類等々の
各種ふっ素樹脂製品をラインアップしておりますので、
お気軽にご相談ください。



ピラーサービス網
World wide net work



- 本社
- 工場
- 支店
- 代理店・系列販売会社

※このカタログは予告なく変更することがありますのでご了承ください。
 ※このカタログに記載している数値は参考値であり、保証値ではありません。
 ※本文中の「スーパータイプピラーフィッティング」は日本ピラー工業株式会社の登録商標です。

*Specifications and dimensions are subject to change without prior notice.
 *The data on this catalogue are solely for your reference and are not to be construed as constituting a warranty.
 *「Super Type Pillar Fitting」 is trademark of Nippon Pillar Packing Co., Ltd.

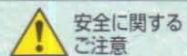

安全に関する
ご注意

●ご使用の際には、安全に十分ご留意の上
正しくお使いください。

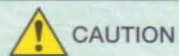

CAUTION

● Follow the instructions, before installation
and operation, for your safety.

PILLAR 日本ピラー工業株式会社

本社・営業本部 〒532-0022 大阪市淀川区野中南2丁目1番4号 TEL06(6306)1941 FAX06(6306)0606
 三田工場 〒669-1333 兵庫県三田市下内神字打場54-1番1号 TEL079(567)2121 FAX079(567)1624
 福知山工場 〒620-0853 京都府福知山市長田野町2丁目6番地の3 TEL0773(27)7871 FAX0773(27)7870
 九州工場 〒861-1116 熊本県合志市福原1番地25 TEL096(292)4511 FAX096(292)4521
 東京支店 〒100-0011 東京都千代田区内幸町2丁目2番2号(富国生命ビル13階) TEL03(3508)1611 FAX03(3508)1881
 横浜支店 〒231-0012 横浜市中区根岸6丁目113番地(桜木町ANビル6階) TEL045(20)11361 FAX045(20)11361
 名古屋支店 〒461-0005 名古屋市東区東桜1丁目4番13号(アイランドビル3階) TEL052(962)7851 FAX052(961)5934
 京都支店 〒600-8482 京都市下京区堀川通り樋小路下る榎堀川町293番1 TEL075(353)4335 FAX075(353)4336
 (堀川通りの西条ビル5階)
 大阪支店 〒532-0022 大阪市淀川区野中南2丁目1番4号 TEL06(6302)5201 FAX06(6305)0373
 神戸支店 〒673-0898 兵庫県明石市榎屋町1番29(日工住友生命ビル9階) TEL078(914)8654 FAX078(914)6643
 広島支店 〒732-0827 広島市南区福荷町4番1号(住友生命広島ビル4階) TEL082(568)2541 FAX082(262)6685
 九州支店 〒861-1118 熊本県合志市福原1番地25 TEL096(292)4511 FAX096(292)4521

◆系列会社◆

関東ピラーエンジニアリングサービス㈱ 市原 TEL0436(25)4160 ピラーサービス販売㈱ 堺 TEL072(223)7771
 東京ピラー 川崎 TEL044(21)6722 ピラーエンジニアリングサービス㈱ 岡山 TEL086(450)0228
 中部ピラーサービス販売㈱ 名古屋 TEL052(678)7715 山崎ピラーエンジニアリングサービス㈱ 周南 TEL0834(21)0076
 北陸ピラー 敦賀 TEL0770(22)1601

NIPPON PILLAR PACKING CO., LTD.

Head Office : 11-48, Nonakaminami 2 Chome, Yodogawa-ku, Osaka, 532-0022 Japan.
 Tel : 81-(0)6-6305-2821 Fax : 81-(0)6-6302-3300
 E-mail : info@pillar.co.jp
 Tokyo Office : 2-2, Uchisaiwaicho 2 Chome, Chiyoda-ku, Tokyo, 100-0011 Japan.
 Tel : 81-(0)3-3508-1611 Fax : 81-(0)3-3508-1681
 Nippon Pillar Corporation of America : 1562, Parkway Loop, Suite2C, Tustin, CA 92780, USA.
 Tel : 1-714-258-7741 Fax : 1-714-258-7760
 E-mail : sales@nipponpillar.com
 Nippon Pillar Singapore Pte. Ltd. : Blk 71 Ayer Rajah Crescent, #06-20/23 Ayer Rajah Industrial Estate Singapore 139951
 Tel : (65)6861-7138 Fax : (65)6862-9098
 E-mail : npillars@singnet.com.sg
 Pillar Taiwan Semiconductor Work Shop : No.15 Lane 42, Ming-Yu 2 Street, Hsin-Chu, Taiwan, R.O.C.
 Tel : 886-3-5785715 Fax : 886-3-5785716
 E-mail : hornwell@ms9.hinet
 Pillar Korea Semiconductor Work Shop : 55-1, Changkoc-1RI, Paltan-Myun, Hwasung-Kun, Kyoungki-Do, Korea.
 Tel : 031-353-1521 Fax : 031-353-1522
 E-mail : hanjongeng@hotmail.com



<http://www.pillar.co.jp/>
E-mail : sales@pillar.co.jp